

# เครื่องชั่ง รถยกพาเลท

## HAND PALLET SCALE

เครื่องชั่งดิจิตอลที่ถูกติดตั้งมาพร้อมกับรถยกพาเลท มาโดยเฉพาะเพื่อความสะดวกในการใช้งาน รถยกพาเลท และ ชั่งน้ำหนัก ในเวลาเดียวกัน

# THP – 01

## Hand Pallet SCALE



# Tiger

# THP – 01

# HAND PALLET SCALE

## ลักษณะเด่น

- มี Power check Function
- มี Hold Function
- มี Auto Zero tracking Function
- สามารถหักค่าภาชนะได้ (Tare)
- มี Port RS – 232 ( Option เสริม )

	รายละเอียด
ประเภทจอ	LED สีแดง
หน่วย	Kg, g
กระแสไฟฟ้า	แบตเตอรี่ ชนิดชาร์จไฟฟ้าได้ (Rechargeable Battery) ใช้สาย AC Adapter
อุณหภูมิ	-10°C ~ -40°C
พิกัด / ค่าละเอียด	500 kg / 0.2 kg, 1 T / 0.5 kg, 2 T / 1 kg

## โครงสร้างพิเศษแบบ สแตนเลสทั้งตัว

## ขนาดตัวรถพาเลท

### เกรดสแตนเลส 304

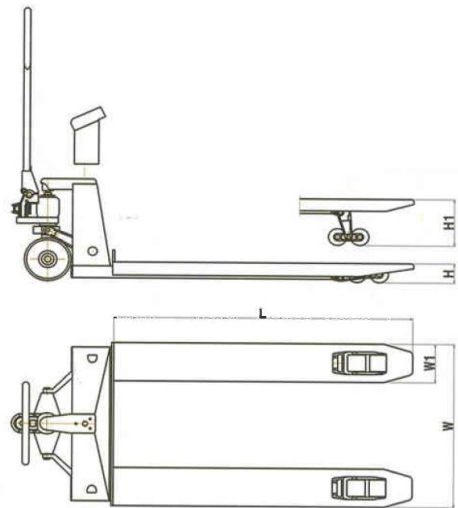

## อุปกรณ์เสริม - เชื่อมต่อปริ้นเตอร์



Date: 2015-01-01  
Time: 11:10:52  
SerNo : 1  
Gross: 1000 kg  
Tare: 0 kg  
Net: 1000 kg

W	W1	H	H1	L
685 mm	160 mm	80 mm	195 mm	1150mm

ตัวแทนจำหน่าย

# Tiger

